

RULLI CONICI COMANDATI CON PULEGGIA PER TRASMISSIONE CON CINGHIE FLESSIBILI POLY-V

Innovativi per il sistema di trasmissione, ideali per realizzare curve nel trasporto di colli leggeri e medi, questi rulli sono ottenuti mediante calettamento di manicotti troncoconici in Polipropilene sul rullo base Ø 50. Dal lato del diametro minore è inserita ad innesto nella testata di accoppiamento la puleggia con 9 gole profilo a V passo 2,34 mm forma PJ, ISO 9981 DIN 7867, intercambiabile con le altre pulegge. La trasmissione quindi può essere facilmente carterata, con il minimo ingombro e la massima sicurezza, senza che le cinghie vengano inquinate compromettendone la capacità di trascinamento.

E' prevista solo la trasmissione con anelli di cinghia Poly-V nella versione molto flessibile a 2 coste, per un passo dei rulli all'interno della curva $l=73,7$.

Tendenzialmente una curva a 90° può prevedere i rulli concatenati fra di loro con motorizzazione posta al centro.

La puleggia è realizzata in Poliammide nero, mentre le caratteristiche generali sono le stesse dei rulli conici comandati serie KRO (rullo base 3500) presentata a pag 202, salvo la diversa configurazione.

I rulli sono dotati di cuscinetti radiali di precisione 6002-2RZ.

Nell'indicare il codice d'ordinazione vanno riportati il tipo, il diametro e l'esecuzione asse, il codice e l'esecuzione tubo, la lunghezza "C"

Esempio di codice d'ordinazione

KRO/VM 14R 96ZK 700

Tutte le quote sono espresse in mm.

DRIVEN TAPERED ROLLERS FOR FLEXIBLE POLY-VEE BELTS

These rollers are ideal to build curves for light and medium duty, they are obtained by assembling Polypropylene cone sleeves on the base roller Ø 50. On the protruding part of the smaller diameter there is the pinion with 9 grooves V profile pitch 2,3, 4 mm shape PJ, ISO 9981 DIN 7867, inserted with an intermediate coupling and interchangeable with other heads.

The transmission can be easily cartered, thus limiting space consumption, maximizing safety and preventing damages to the Poly-Vee belts.

We foresee just a very flexible two-rib PolyVee belt, for a rollers pitch on inner frame of $l=73,7$.

A 90° curve is typically powdered by a driving unit midway along the curve.

The sprocket is made in black Polyamide, while the general features are the same as for the driven sprocket tapered KRO series (base roller 3500 series) shown at page 202 but with a different lay-out.

The rollers have precision radial 6002-2RZ.

In indicating the ordering code, please specify the type, the shaft diameter and execution, the tube code and execution, the C length.

Ordering code example

KRO/VM 14R 96ZK 700

All dimensions are in mm.

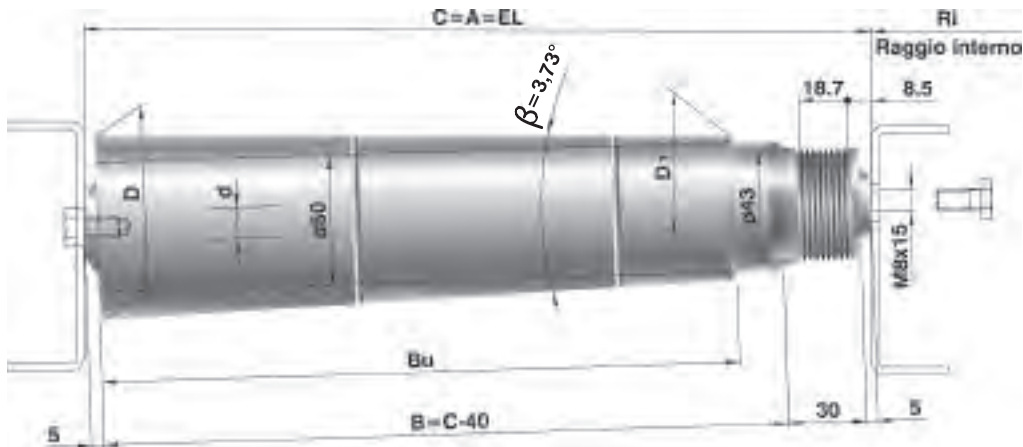

Tipo / Type	Codice di ordinazione / Ordering codes				Lungh. / Length C	Rullo base Base Roller	Lungh. / Length Bu	D (ø)	D ₁ (ø)	Ri	Peso totale Total weight daN
	Asse / Shaft d(ø) esec.		Tubo / Tube cod. esec.								
KRO/VM	14	R	ZK	72	KRO-135	295	72,0	52,5	770	1,42	
				77		345	78,5	55,8	820	1,54	
				78		395	78,5	52,5	770	1,69	
				84		445	85,0	55,8	820	1,81	
				85		495	85,0	52,5	770	1,97	
				90		545	91,3	55,8	820	2,04	
				91		595	91,3	52,5	770	2,26	
				96		645	97,6	55,8	820	2,38	
				97		695	97,6	52,5	770	2,58	
				103		745	104,0	55,8	820	2,70	
				104		795	104,0	52,5	770	2,97	
				109		845	110,3	55,8	820	3,03	
110	895	110,3	52,5	770	3,26						

Nota:
 questi rulli possono essere forniti in esecuzione:
 - con cuscinetti in acciaio inox
 - con asse e tubo interno inox AISI 304
 - frizionati tipo KRO/VF (rullo base 135/V1)

Legenda delle sigle di esecuzione:
 R = asse forato e filettato
 Z = tubo con zincatura a caldo (sendzimir)
 K = manicotti conici in polipropilene

CAPACITÀ DI CARICO

Si consiglia di non superare il carico di 35 daN per rullo, condizionato dal tipo di trasmissione.

Note:
 these rollers can be supplied:
 - with stainless steel balls bearings
 - with stainless steel AISI 304 shaft and internal tube
 - friction tipe KRO/VF (base roller 135/V1)

Execution codes caption:
 R = drilled and threaded shaft
 Z = hot dip zinc-plated tube (sendzimir)
 K = tapered polypropylene sleeves

LOAD CAPACITY

We suggest not exceeding 35 daN per roller, according to the type of transmission.

CINGHIE POLY-V flessibili a 2 coste passo 2,34
 profilo J ISO 9982 DIN 7867.

Flexible Poly-V BELTS with 2 ribs pitch 2,34
J profile ISO 9982 DIN 7867.

CINGHIE A STOCK

A stock sono disponibili le cinghie Poly-V da utilizzare in curva per passo interno $l=73,7$ con una pretensione prevista del 4-6%, coincidenti con le cinghie per passo $l=75$ tipo BELT-2PJ-75 utilizzate per i tratti rettilinei

Il calcolo della trasmissione dipende dalle prestazioni assicurate dal produttore di cinghie e consigliamo eventualmente di contattarci per ogni evenienza. Per altre indicazioni sulle cinghie Poly-V vedere pag. 212-215.

AVAILABLE BELTS IN STOCK

We have Poly-V belts in stock to be used in curves with inner radius pitch $l=73,7$ with expected pre-load pretension of 4-6% matching with the BELT-2PJ-75 belts for pitch $l=75$ for straight sections.

The transmission calculation depends from the performances assured by the belt manufacturer; we suggest contacting us for any requirement. For other indications on the Poly-V belts please see page 212-215.

Codice di ordinazione <i>Ordering codes</i>	Coste / Ribs N°	Rif. Costruttore <i>Manufact. Ref.</i>	Descrizione / Description	Passo rulli <i>Roller pitch</i>	Sviluppo cinghia a riposo <i>Released belt length</i>
BELT-2PJ-75	2	PJ 286	Cinghia POLY-V, 2 coste, Rif. PJ 286 <i>Poly-V belt, 2 ribs, Ref: PJ 286</i>	73÷75	275,3

